

ALLES MIT ETIKETTEN

# NINETTE I

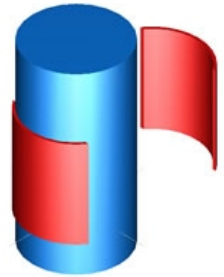

[www.etitech.de](http://www.etitech.de)

HALBAUTOMATISCHE  
ETIKETTIERMASCHINE



Die mobile NINETTE I

## NINETTE I

Halbautomatische Etikettiermaschine für Selbstklebe-Etiketten zur Rundum-Etikettierung von zylindrischen Produkten mit Vorder- und Rückseiten-Etiketten mit einer integrierten Etikettierstation.

### Maschinenbeschreibung:

- Einstellung und Bedienung über Digitaldisplay
- manuelles einlegen und entnehmen der zu etikettierenden Produkte
- stabile Maschinenausführung
- angetriebenes Zwei-Rollen-System
- Eine Etikettierstation für Vorder- und Rückseiten-Etikett auf einem Trägerband
- Aufwickelvorrichtung für das Etiketten- Trägerband
- integrierte SPS-Steuerung
- Etikettenabtastung durch Lichtschranke für nicht-transparente Etiketten

### Zusatzrüstung:

- Untergestell aus Edelstahl mit Laufrollen
- Umrüstsatz für das etikettieren von Produkten mit Durchmesser kleiner 40 mm
- Etikettenabtastungen für transparente Etiketten
- Erkennungs-Sensoren (Kerbe, Etikett, Schweißnaht, Zeichen) zur Ausrichtung des Etikettensitzes

### Technische Daten:

Leistung: ca. 600-800 Produkte/Stunde, je nach Anwendung  
 Produkt-Durchmesser: 40-150 mm oder 60-200  
 Etikettenbreite: 190 mm; optional 300 mm  
 Etikettenbreite: min: 25 mm  
 Etikettenrollen-Innen-Durchmesser: 75 mm  
 Etikettenrollen-Außen-Durchmesser: 260 mm

#### Abmessungen:

Länge: 655 mm  
 Höhe: 450 mm  
 Tiefe: 645 mm

Gewicht: 50 kg

### Anschlusswerte:

Anschlußspannung: 230 V 50 Hz  
 Leistungsaufnahme: 300 VA

#### Betriebsbedingungen:

Temperatur: 10 – 35°C  
 Relative Feuchte: max.30-85%

### Videobeispiele finden Sie unter

[www.etitech.de/ninette1.html](http://www.etitech.de/ninette1.html)

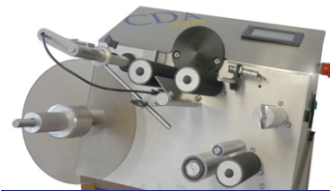

angetriebenes Drei-Rollen-System



Digitales Display mit Touch-Screen

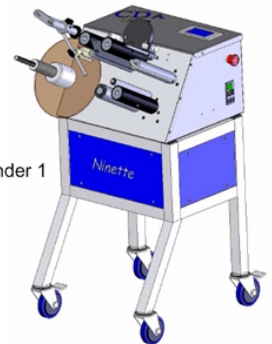

Etiketenspender 1

Gestell (Optional)

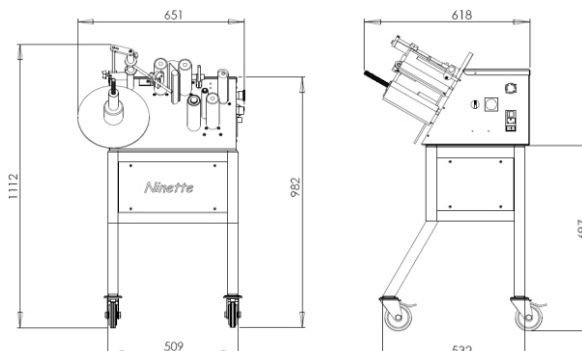
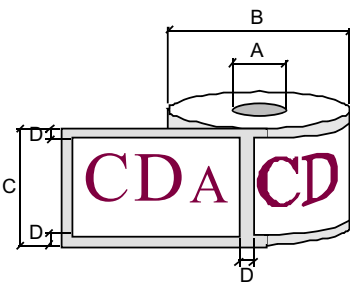

**EtiTech**  
 Druck- und Etikettiersysteme

Böhleswasenweg 11  
 72555 Metzingen

Tel. +49 (0) 7123 - 97384 - 0  
 Fax +49 (0) 7123 - 97384 - 9

Email: [info@etitech.de](mailto:info@etitech.de)  
 Internet: [www.etitech.de](http://www.etitech.de)